

LAPAROSKOPSKE ELEKTRODE



Laparoskopske elektrode za upotrebu sa Diatermo MB 240/250/380/400 sa priključnim kablom 4 mm (30609)

Code	LAPAROSKOPSKE ELEKTRODE
30605	L-Elektroda sa kukom - 36 cm
30606	J-Elektroda sa kukom - 36 cm
30607	Špatulasta elektroda - 36 cm
30609	Monopolarni kabl - 4 mm - M - F



Nemački ORL endoskopi

Code 71602 FLEKSIBILNI INSTRUMENT ZA SKOPIJU NOSA I GRILA, sa kablom

Sadrži fiberoptički kabl i čvrstu kutiju za transport, konvencionalni sistem navođenja slike, 2 načina ugibanja, rad jednom rukom, potpuna apsorpcija. Rezolucija: 8,000 piksela.

Tehničke specifikacije:

Radna dužina : 300 mm Radni Ø: 3.2 mm
Savijanje: na gore 160°, na dole 160°
Dužina pokretnog vrha: 20 mm
Pravac gledanja: 0° Vidno polje: široki ugao
Dubina fokusa: 3 - 60 mm – ugao od: 80°
Napravljeno u Nemačkoj

Kod 71610 DEO ZA USTA ZA ENDOSKOPIJU – kesica od 20 kom. Kalup za jednokratnu upotrebu.



Omčasti laringoskop - tele - laryngo - faringoskop

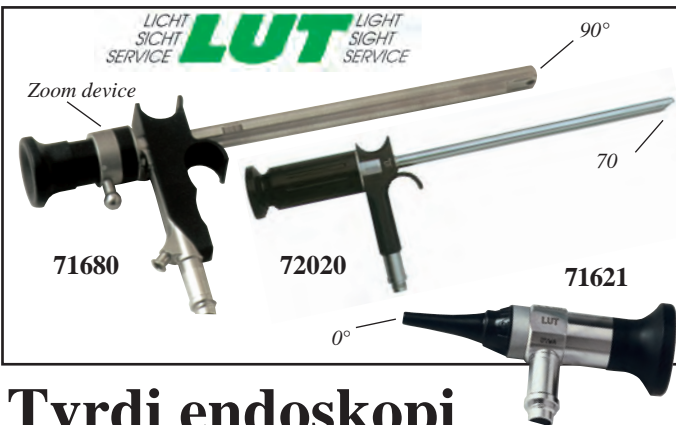

Kod 71680 OMČASTI LARINGOSKOP Ø 10x153 mm - 90°
Kod 71681 TELE-LARINGO-FARINGOSKOP Ø 8x164 mm - 70°
Kod 71682 TELE-LARINGO-FARINGOSKOP Ø 6x164 mm - 70°

Oštra slika, značajna dubina polja
- osvetljenje visoke performace
- dva različita stepena uvećanja: panoramski pogled i pregled detalja (samo 71680)
- integrisani vazdušni kanal za prevenciju zamagljenog cilja (samo 71680)

- dizajniran za gasnu sterilizaciju i može da se kvasi
- radna udaljenosti 15 mm do ∞

Kod 72020 LARINGOSKOP Ø 5 x 175 mm - 70°
Kod 72021 TELE-LARINGOSKOP Ø 8 x 175 mm - 70°
Kod 72023 TELE-LARINGOSKOP Ø 8 x 175 mm - 90°

Tvrđi endoskopi

Code	Kruti endoskopi napravljeni u Nemačkoj za korišćenje u ORL i ARTROSKOPSKOJ primeni
71630	Teleskop Ø 1.7 x 96 mm - 0°
71621	Otoskop Ø 2,7 x 34 mm- 0°- autoklavirajući
71641	Teleskop Ø 2.7 x 110 mm - 0° - autoklavirajući
71643	Teleskop Ø 2.7 x 110 mm - 30°- autoklavirajući
71645	Teleskop Ø 2.7 x 110 mm - 70°- autoklavirajući
70012	Teleskop Ø 2.7 x 187 mm - 0°- autoklavirajući
70014	Teleskop Ø 2.7 x 187 mm - 30°- autoklavirajući
70016	Teleskop Ø 2.7 x 187 mm - 70°- autoklavirajući
71661	Teleskop Ø 4 x 175 mm - 0° - autoklavirajući
71665	Teleskop Ø 4 x 175 mm - 30° - autoklavirajući
71668	Teleskop Ø 4 x 175 mm - 45° - autoklavirajući
71667	Teleskop Ø 4 x 175 mm - 70° - autoklavirajući

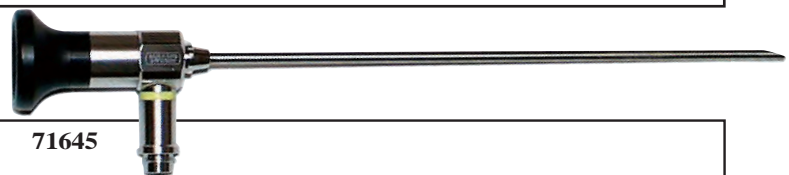

Code	Kruti endoskopi – ne mogu se autoklavirati za korišćenje u ORL i ARTROSKOPSKOJ primeni
72007	Teleskop Ø 2.7 x 105 mm - 0°
72008	Teleskop Ø 2.7 x 105 mm - 30°
72009	Teleskop Ø 2.7 x 105 mm - 70°
72010	Teleskop Ø 4 x 175 mm - 0°
72011	Teleskop Ø 4 x 175 mm - 30°
72012	Teleskop Ø 4 x 175 mm - 70°
72013	Teleskop Ø 4 x 175 mm - 45°
72015	Otoskop Ø 4 x 50 mm - 0°
72030	Teleskop Ø 4 x 175 mm - 0°- mogu se autoklavirati
72031	Teleskop Ø 4 x 175 mm - 30°- mogu se autoklavirati
Osvetljavajuće ručice za endoskopiju	
30795	Okretna ručica - izvor svetla za endoskope
30794	Okretna led ručica - snažan ručni izvor svetla

150 W Halogeni izvori svetla

F.O. Čeone lampe

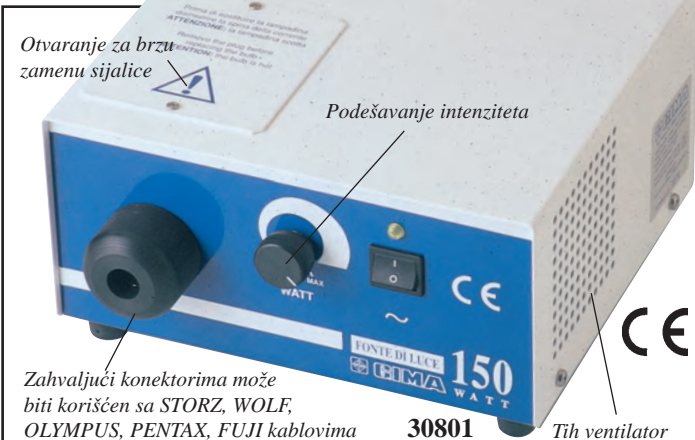

Otvaranje za brzu
zamenu sijalice

Podešavanje intenziteta

Zahvaljujući konektorima može
biti korišćen sa STORZ, WOLF,
OLYMPUS, PENTAX, FUJI kablovima

30801

Tih ventilator

Kod 30801 GIMA IZVOR SVETLA 150 W

Kompaktan, lagan i snažan izvor svetla za endoskopsku upotrebu. Opremljen je halogenom sijalicom od 150 W.

Ima mali otvor sa gornje strane za laku i brzu zamenu. Tih ventilator smešten iza halogene sijalice, obezbeđuje neophodno hlađenje unutar metalne strukture izvora svetla. Regulator različitog intenziteta omogućava odabir od 50 do 150 W. Uputstvo za korišćenje na engleskom, španskom, francuskom, italijanskom, grčkom, portugalskom.

Kod 30802 GIMA DUPLI IZVOR SVETLA 150 W x 2

Sličan sa 30801, ali sa 2 nezavisne sijalice, koje mogu istovremeno osvetljavati 2 instrumenta ili se brzo zameniti ako jedna od sijalica pregori.

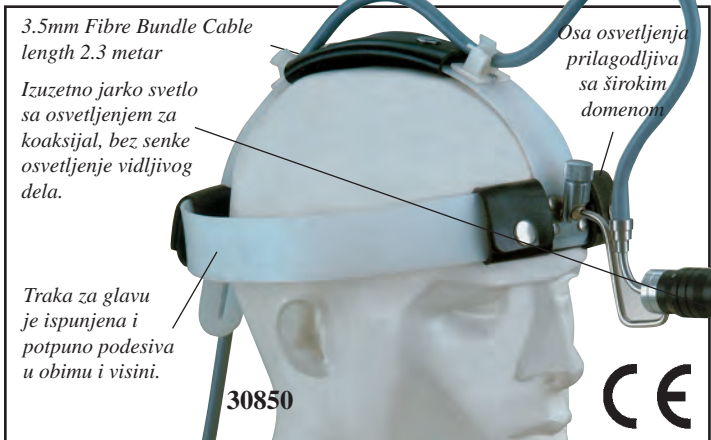

3.5mm Fibre Bundle Cable
length 2.3 metar

Izuzetno jarko svetlo
sa osvetljenjem za
koaksijal, bez senke
osvetljenje vidljivog
dela.

Osa osvetljenja
prilagodljiva
sa širokim
domenom

Traka za glavu
je ispunjena i
potpuno podesiva
u obimu i visini.

30850

Kod 30850 WIDA F.O. ČEONE LAMPE

Kod 30854 WIDA PLUS F.O. ČEONA LAMPA

Kabl od optičkih vlakana, zajedno sa sistemom za osvetljenje WIDA sistem osvetljenja je dostupan u dve verzije: jedan sa jednostavnom trakom i standardnim čeonim osvetljenjem, drugi sa profesionalnom, lako podesivom trakom i tankom čeonom sijalicom. Obe uključuju F.O. kabl sa adapterom za povezivanje na GIMA izvor svetla (30801-30802). Dostupni konektori za druge svetlosne izvore. Zrak svetla može biti fokusiran kroz fokusni prsten.

Kod 30851 APARAT ZA FOKUS (za WIDA 30850) korisan za ORL primene. Smanjuje svetlo u vrlo sjajnoj tački Ø 5mm.

Prečnik fokusa:

Udaljenost	30850	30854
20 cm	7-15 mm	5-8 mm
30 cm	10-22 mm	8-12 mm
50 cm	16-35 mm	13-19 mm

Zavrtnaj za laku
podešavanje

Profesionalna i komforna traka za
glavu lako podesiva u
obimu i visini
kroz dva zavrtnja

Tanka
osvetljavajuća glava

30854

Code	Konektori za različite kablove Giminih svetlo- snih izvora	Tehničke specifikacije: 30801/2 Ulaz za GIMA, SCHOLLY i LUT kablove Dimenzije: 21x20x h 11 cm / 29 x 20.7 x h 13.5 cm Max snaga apsorpcije: 170 Watt / 340 Watt Dva zaštitna osigurača: 1.6 A.T. Napajanje električnom energijom: 230V-50 Hz Norme: IEC 601-1 - 93/42/EEC (Klasa: I - Type: BF) Napravljeno u Italiji: GIMA Š.p.a.
30810	STORZ kabl konektori	
30811	WOLF kabl konektori	
30812	OLYMPUS kabl konektori	
30815	PENTAX kabl konektori	
30808	Rezervne lampe za GIMA svetlosne izvore	

F.O. kablovi i adapteri za hirurško osvetljenje



CE 0297

1 IZVOR SVETLA ADAPTERI da konektuju GIMA F.O. kablove sa izvorom svetla

Code 30830 GIMA adapter izvora svetla

Code 30831 STORZ - AESCULAP-MARTIN
adapter izvora svetla

Code 30832 WOLF - HENKE SASS - DYONICS-
MEDICON - COMEG
adapter izvora svetla

Code 30833 OLYMPUS adapter izvora svetla
Code 30834 ACMI adapter izvora svetla
Code 30836 FUJI adapter izvora svetla
Code 30837 PENTAX adap. izvora svetla

2 ENDOSKOPSKI ADAPTERI - na kablovima da konektuju endoscope za GIMA F.O. kablove

Code 30840 ENDO STORZ adapter

Code 30841 ENDO WOLF adapter
Code 30842 ENDO ACMI,
OLYMPUS-STRYKER adapter

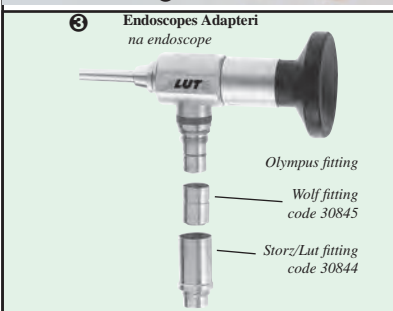

- Kod 30818 KABL OD OPTIČKIH VLAKANA 4.8 x 1,800 mm
- Kod 30822 KABL OD OPTIČKIH VLAKANA 3.5 x 2,300 mm
- Kod 30823 KABL OD OPTIČKIH VLAKANA 4.8 x 2,300 mm
- Kod 30826 KABL OD OPTIČKIH VLAKANA 4.8 x 3,000 mm

Kablovi visoke transmisije, za hirurško osvetljenje, ojačani ali visoko frekvensibilni, sa jedinstvenim karakteristikama:

- nema pregorevanja
- zategnutost se može podešavati pomoću kevlaru, a zaštićeni su silikonskim crevom
- mogu se autoklavirati parom, uz garanciju (12 meseci)
- završetak izvora svetla je otporan na temperature do 300°C
- otporni su na uvijanje
- sa endoskopskim hirurškim jedinicama ne prave električne interference
- kvalitet u skladu sa MedGV i CE (min. 5000 V zaštita od prenapona)
- referentni serijski broj, koji se nalazi na svakom kablovima korišćenje sa kablovima drugih proizvođača svetlosnih izvora/instrumenata

- Kod 29975 KLEMA ZA F.O. KABLOVE**
- ENDOSKOPSKI ADAPTERI - na endoskopu**
- Za povezivanje endoskopa sa GIMA F.O. kablovima
- Kod 30844 STORZ/LUT ENDOSKOPSKI ADAPTERI**
- Kod 30845 WOLF ENDOSKOPOSKI ADAPTERI**



29975

Binokularna Lupa

30890 GIMA LED ČEONO SVETLO – 3 W

Novo LED čeono svetlo obezbeđuje hladno, jasno, belo svetlo bez senki, za procedure i preglede. Obezbeđeno je u aluminijumskom koferu sa dopunjivim 7.2 V litijumskom baterijom i punjačem.



30890

Ukoliko je baterija napunjena do kraja, moguća su 2.5 sata neprestanog rada

lagan: 70g

Podesiva svetlosna tačka na 420 mm sa dužicom
Membrana: 20-100mm

BINOKULARNE LUPE

Lagana, vrhunski dizajnirana, Galilean flip-up lupa, može da se koristi nezavisno ili povezana na čeono svetlo. Visokokvalitetna, višeslojna sočiva obezbeđuju jasnu i oštru sliku. Velika širina vidnog polja i duboki fokus, omogućavaju stereoskopski vid. Ugao gledanja se može lako podešavati između 0° - 40° da bi umanjili zamor očiju posle prolongirane upotrebe. Moguće pomeranje 6 mm gore-dole. Podesivi međuzenični razmak prema različitim tipovima lica.



Code	Binokularna lupa	Uvećanje	Radna razdaljina	Vidno polje Ø
30892	Binokularna lupa	2,5 x	340 mm	80 mm
30894	Binokularna lupa	2,5 x	420 mm	100 mm
30897	Binokularna lupa	3,5 x	340 mm	65 mm
30898	Binokularna lupa	3,5 x	420 mm	80 mm

LED tehnologija izvora svetlosti i LED čeone lampe

Snažna LED osvetljenje



30885

KOD 30885 HEINE 3S LED ČEONO SVETLO

Novi ultrasvetli i kompaktni 3S LED Čeono svetlo od HEINE-a za snažno, koaksijalno osvetljenje **50.000 Luxa blještavog, belog svetla:** Sa referentnom temperaturom boje od 5.600 Kelvina i neverovatnih 50.000 luxa osvetljenosti, 3S LED. Čeono svetlo je više nego duplo svetlije od drugih standardnih LED i konvencionalnih čeonih svetala.

- Kompaktno i lagano:

Kompaktan dizajn obezbeđuje jasno, neometano koaksijalno osvetljenje. 3S LED čeono svetlo teži svega 70 grama, čime se korisniku obezbeđuje udobnost čak i pri dužoj upotrebi.

- Fleksibilno:

Konstantno podesiva veličina tačke i kontrola osvetljenja. Električna mreža ili 2.5 sata radnog vremena sa prenosivim napajanjem. Uključene su dopunjive baterije i direktni transformator električne mreže.

Tehničke specifikacije:	
Napajanje:	Dopunjive baterije sa NiMH baterijama i direktnim transformatorom električne mreže
Osvetljenje:	50.000 luxa na radnoj udaljenosti od 250 mm
LED radni vek:	20.000 sati
Podešavanje tačke:	20 mm to 130 mm osvetljenog polja, prečnika (do 500 mm)
Temperatura svetla:	5.600°K
Napravljeno u Nemačkoj	

IUKO modularni sistem za vid

GALILEJEVI TELESKOPI

TELESKOP + PROJEKTOR



CALLIOPE 30864/5/6

Uveličavajući optički sistem sa Galilejevim teleskopima

- Vodootporni teleskop
- Kompatibilan sa TETI

30870/71

Ovaj sistem podrazumeva Galilejev teleskop (CALLIOPE) i projektor LED svetla (IRIDE)



Code	MODULARNI SISTEM ZA VID
30864	CALLIOPE – Galilejev teleskop 3x – zubarski (radna udaljenost 35 cm)
30865	CALLIOPE - Galilejev teleskop 3x – hiruški (radna udaljenost 45 cm)
30866	CALLIOPE – personalizovani Galilejev teleskop: uveličanje od 2x do 3x, radna udaljenost od 28 do 60 cm – naznačiti sa porudžbinom
30870	NIKE - Galilejev teleskop 3x (35 cm) + projektor
30871	NIKE - Galilejev teleskop 3x (45 cm) + projektor

AC/DC transformator i ORL čeona ogledala



31130

Kod 31130 AC/DC TRNSFORMATOR GIMA 5

Ovo je pravi transformator koji napaja Clar i Storz ogledala, nistagmička stakla i bilo koji instrument koji zahteva snagu od 1.2 V do 10 V dc 500mA.

Code	Dodatna oprema za ogledala	Minimalna narudžbina
31133	Rezervno staklo za Clar ogledalo	-
31136	Rezervno staklo za Storz ogledalo	-
31139	Rezervno staklo za Storz ogledalo sa reg.	-
31145	Sijalica za Clar i Storz ogledala (6 volti-5W)	10 kom.

Tehničke specifikacije:

Apsorpcija: 6.6 Watt.
Napajanje: 230 V - 50 Hz Napravljeno u Italiji
Garancija: 12 meseci
Veličina: 163 x 105 x 60 mm
Norme: 93/42/EEC Korisničko uputstvo

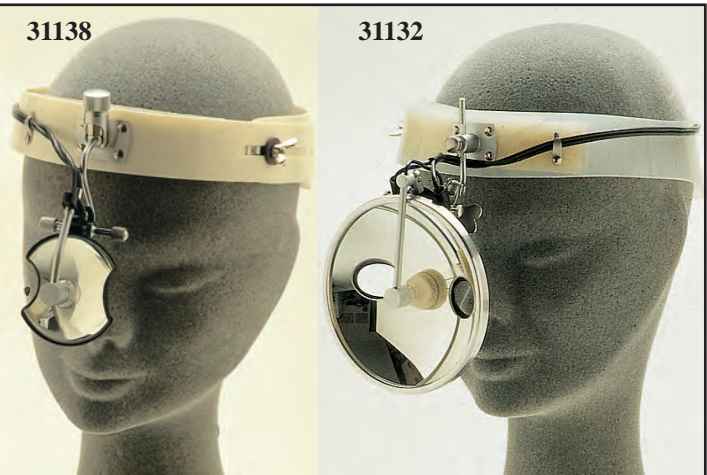

Kod 31132 CLAR OGLEDALO – Ø 100 mm

Klasično ORL čeono ogledalo (prečnik 100 mm) u specijalnom nemačkom staklu, montiranom na podesivoj traci. Sadrži sijalicu i električni kabl.

Prodaje se u kartonskoj kutiji. Napravljeno u Nemačkoj.

Kod 31135 STORZ OGLEDALO - Ø 55 mm

Klasično ORL čeono ogledalo (prečnik 55 mm) u specijalnom nemačkom staklu, montiranom na podesivoj traci.

Sadrži sijalicu i električni kabl.

Prodaje se u kartonskoj kutiji. Napravljeno u Nemačkoj.

Kod 31138 STORZ OGLEDALO SA REGULACIJOM FOKUSA - Ø 55 mm

Storz ogledalo kao i prethodno, ali sa fokusnim aparatom.

Kod 31142 ZIEGLEROVO OGLEDALO – Ø 90mm

Konkavno ogledalo posrebrano sa zadnje strane, 90 mm prečnika, sa rupom prečnika 13mm, na podesivoj traci.

Specijalna montaža omogućava zamenu staklenog ogledala u slučaju da se polomi. Napravljeno u Nemačkoj.

Vision Xenon čeono svetlo na baterije

Kod 30855 VISION XENON SVETLO – sa mekom trakom za glavu

Kod 30856 VISION PLUS XENON SVETLO sa tvrdom trakom za glavu

Bežična lagana čeona lampa sa xenon lampom, pogodna za mobilne potrebe i ORL pregled, dostupna u dve verzije: sa tvrdom trakom za oko glave za profesionalnu upotrebu i mekom trakom za oko glave za višestruku upotrebu. Ovo čeono svetlo obezbeđuje neuporedivu pokretljivost, intenzivno i belo svetlo, kao i jednostavno i prijatno rukovanje. Specijalno svetlo fokusira zrak na usredsređenu tačku.

Kod 30857 REZERVNA SIJALICA za VISION

Kod 32201 "AA" ALKALNE BATERIJE – blister od 4 kom.



30855



30856

Tehničke specifikacije

Težina: 160 g (uključujući i baterije)
Napajanje: 2x alkalne baterije veličine AA (uključene)
Sijalica: xenon lampa snage 6.000 sveća (7 lumena)
Temperatura boje: približno 3200° K
Traka za glavu: - elastična meka traka za kod 30855
- čvrsta podesiva traka za kod 30856
Izlaz svetla: podesivi ugao i visina

Ako je radna distanca:	20 cm	30 cm
Onda je Tačka-Ø	50 mm	65 mm
Intenzitet:	3200 lux	1500 lux



30855



Hirurški i dentalni teleskopi



Light-Tech teleskopi	Dentalni		Hiruški	
	31120	31121	31122	31123
Uvećanje	2X	3X	2X	3X
Apertura objektiva mm	30	22	30	22
Apertura optičkog sočiva	11	11	11	11
Vidno polje na 400 mm	100	45	130	80
Dužina teleskopa mm	33	33	33	33
Radna udaljenost mm	350	350	450	450
Težina g	15	12	15	12
Dubina polja mm	120	90	150	110

Flip-up teleskopi	Dentalni		Hiruški	
	31175	31176	31177	31178
Uvećanje	2X	3X	2X	3X
Apertura objektiva mm	30	22	30	22
Apertura optičkog sočiva	11	11	11	11
Vidno polje na 400 mm	100	45	130	80
Dužina teleskopa mm	33	33	33	33
Radna udaljenost mm	350	350	450	450
Težina g	70	75	70	75
Dubina polja mm	120	90	150	110

GIMANORD



Code 30750 GIMANORD stoni model sa klemom
Code 30751 GIMANORD na pokretnom stalku
 Uvećavajuće staklo, sa fluorescentno hladnim svetlom od 3 dioprije (1.75x). Preporučuje se u dermatologiji, jer je opremljen bikonveksnim uvećavajućim sočivom Ø 120 mm u optičkom staklu. Hladno fluorescentno svetlo omogućava produženu upotrebu. Zaštita od izvora svetla je od pleksiglasa. Dostupan je i sa zidnim nosačem. Podesiva visina (30751): 60-180 cm. Napravljeno u Italiji.
Code 30767 FLUORESCENTNA LAMPA 22W - REZERVNA
Code 30769 REZERVNI STALAK NA TOČKIĆIMA

Tehničke specifikacije	30751
Tip osvetljenja: fluorescentno	
Potrošnja: 22 W	
Životni vek sijalica: 6,000 sati	
Intenzitet svetla na 50 cm: 550 lux	
Intenzitet svetla na 1 metar: 275 lux	
Temperatura svetla +/- 5% at 1 m: 4,550 °K	
Spoljni prečnik reflektora: 230 mm	
Norme: IEC 598-1 Oznake: CE (73/23 IEC)	
Težina: 6 kg	
Radna voltaža: 230 V - 50 Hz (dostupno 60 Hz sa transformatorom)	
Podesiva visina (30751): 60-180 cm	

Esaled lampa sa hladnim svetlom - 30,000 lux, bez pravljenja senke

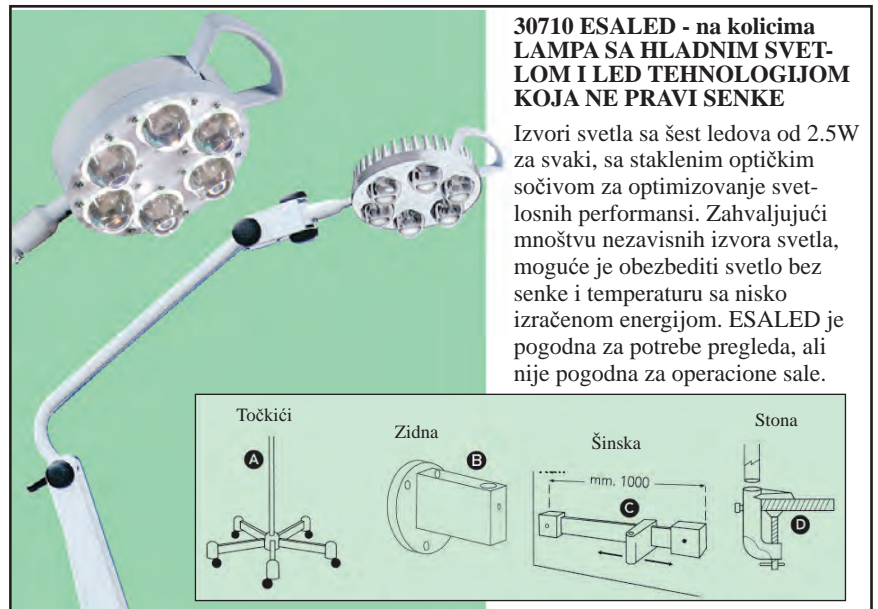

30710 ESALED - na kolicima LAMPA SA HLADNIM SVETLOM I LED TEHNOLOGIJOM KOJA NE PRAVI SENKE
 Izvori svetla sa šest ledova od 2.5W za svaki, sa staklenim optičkim sočivom za optimizovanje svetlosnih performansi. Zahvaljujući mnoštvu nezavisnih izvora svetla, moguće je obezbediti svetlo bez senke i temperaturu sa niskom izračenom energijom. ESALED je pogodna za potrebe pregleda, ali nije pogodna za operacione sale.

Tehničke specifikacije
Potrošnja struje: 15W
Trajnost LED-a: 30,000 sati
Intenzitet svetla: 30,000 lux na 50 cm, 10,000 lux na 1m
Boja temperature: 5200°K +/- 5% na 1 m
Osvetljeno polje na 50 cm: Ø 200 mm
Spoljašnji prečnik reflektora: 135 cm
Povećanje temperature u radnom području na 1 m : 1°C
Podesiva visina sa točkićima na osi: 600 mm - max 1600 mm
Dovod struje: 230V - 50 Hz - 50 VA (110 na zahtev)
Težina: 10 Kg
Proizvedeno u Italiji
Norme: CEI 62-5, IEC 60601-1 CE, 93/42 EEC



Funkcionalna svetla za operacione sale : 300,000 lux-a (plafonski tip)

D 1200 (D600+D600) : 300,000 lux *Aluminijumska struktura (cev Ø 60 mm)*

360° rotacija bez zaustavljanja

Standardna DLE sa D600

30719

Podesiva jačina svetla

Elipsičan reflektor za postizanje savršenog intenziteta osvetljenja

D 600: 150,000 lux

30716

D 800 (D400+D400): 200,000 lux

30717

D 1000 (D600+D400): 250,000 lux

30718

ELIPSASTO SVETLO

Ispravno osvetljenje radnog polja zahteva „Kvalitetno svetlo“. Kvalitetna ponuda treba da zadovolji sledeće zahteve kvaliteta:

- tačna reprodukcija IRC (infracrvene) boje
- kompletna eliminacija senki u operativnom polju
- dubina osvetljenja za naglašavanje najmanjih detalja
- hladno svetlo, sprečava dehidrataciju tkiva
- ravnomerna talasna dužina

Ovi aparati visoke tehnologije su dizajnirani da garantuju karakteristike tehničkog osvetljenja, koje su jedinstvene u svojoj klasi.

Kompleksni matematički proračuni su omogućili kreiranje originalnog i revolucionarnog uslojavanja, sa dubokim multielipsastim reflektorom za intenzivno svetlo bez senki. Smanjene dimenzije i lakoća reflektora, daju proizvodu stabilnost i čine ga veoma lakim za upotrebu. Specijalni filteri eliminišu infracrvene zrake, koje proizvode halogene lampe, garantujući hladno svetlo.

I sa minimalne udaljenosti od 60 cm, svetlosni zrak je uvek u fokusu. Prečnik svetlosnog polja je ručno podesiv, pomoću rotirajuće ručice u centru reflektora, koja se može sterilizovati. Ostale karakteristike:

- intenzitet svetla se može elektronski podesiti na maksimum
- centralna i bočna rotacija od 360°
- korišćena ručica se može sterilisati na 134°C
- difuzioni ekran od temperovanog stakla štiti svetlosni izvor
- lagana aluminijumska struktura (Ø 60 mm) za laku instalaciju
- opciona grupa baterija se sastoji od baterija, punjača baterija i električnog kola sa samostalnim radom od 1 sata.
- „Elipsasti“ reflektor za odličan intenzitet osvetljenja
- DLE aparat se sastoji od elektronske komunikacione kartice i rezervne lampe, za automatsko uključivanje rezervne lampe u slučaju oštećenja glavne lampe (standardna za D600, opciona za D400).

Svetla podrazumevaju čeličnu osovinsku cev, sa pločom učvršćenom na plafonu, kontrolnom tablom za regulaciju intenziteta svetla i zaštitom.

U skladu je sa Direktivom za medicinsku opremu, 93/42 CE i označena CE znakom kao medicinsko sredstvo I klase.

Code	Elipsasta SCIALYTIC svetlo
30716	D600 Elipsasto svetlo: 150,000 lux
30717	D800 Elipsasto svetlo: 200,000 lux (100,000+100,000)
30718	D1000 Elipsasto svetlo: 250,000 lux (150,000+100,000)
30719	D1200 Elipsasto svetlo: 300,000 lux (150,000+150,000)

Code	Dodatna oprema
30731	Rezervna sijalica D400
30729	Rezervna sijalica D600
30732	Rezervna ručica koja se može autoklavirati
30728	DLE zamena rezervnom sijalicom**
30726	Grupa baterija za D600***
30727	Grupa baterija za D800/D1000/D1200***
30725	Grupa baterija za D1000/D1200***

Standardno sa D600, opciono za D400 * Može se instalirati po narudžbini



Specijalni filteri eliminišu infracrvene zrake garantujući hladno svetlo



Bez senke: totalna eliminacija senke sa operacionog delokruga

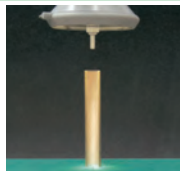

Dubina svetla do visokih detalja

Tehničke specifikacije:		30716	30717	30718	30719
Performanse	Intenzitet svetla na udaljenosti od 1 m (Ec)	klx 150	200 (100+100)	250 (150+100)	300 (150+150)
	Temperatura boje emitovane energije	°K 4200	4200	4200	4200
	Indeks svetlosne izloženosti (CRI)	Ra 94	94	94	94
	Podesivost svetlosnog polja od/do	cm 11/23	10/18	11/23	11/23
	Ukupna emitovana energija Ed gde osvetljavanje dostiže max. nivo	W/m ² 490	230+230	490+230	490+490
Električni podaci	Radna snaga	V	230 (110 na zahtev) - 50/60 Hz		
	Električna apsorpcija	VA 190	120+120	190+120	190+190
	Tip lampe (24V)	W 150	100+100	150+100	150+150
	Prosečan životni vek lampe	h 1000	2000+2000	1000+2000	1000+1000
	Električna kontrola osvetljenja		prigušeno	prigušeno	prigušeno
Opšti podaci	Boja	Ral 7035	Ral 7035	Ral 7035	Ral7035
	Minimalna visina sobe	cm 299	270	279	289
	Norme		93/42 EEC - IEC 60601-2-41		
	Prečnik kupole	cm 63	40+40	63+40	63+63
	Prečnik elipsastog reflektora	cm 56	36+36	56+36	56+56
	Korisna svetlosna površina	cm ² 2310	740+740	2310+740	2310+2310
	Težina	Kg 45	35+35	45+35	45+45

Reflektor sa lampom od 100,000 luxa

D400 REFLEKTOR SA JEDNOM SIJALICOM

Moderno svetlo, inovativnog dizajna. Ovaj sistem sa jednom sijalicom fokusira svetlo dublje unutar tkiva, a ne samo u njegovu okolinu. Ručica omogućava korisniku da podesi veličinu svetlosnog polja, i može se sterilisati. Reflektor je oblika parabole i lako se čisti.

Svetlo koje smanjuje senke sa baterijskom grupom.

Dostupno sa baterijskom grupom sa automatskim punjačem, olovnom baterijom, samostalnog rada od 1 sata, vremena dopunjavanja 6 sati i bez potrebe za održavanjem.

DLE – automatski sistem za uključivanje lampe – dostupan na zahtev. Svetlo može biti opremljeno sa 2 elektronski kontrolisane halogene lampe. U slučaju da glavna lampa ne radi, druga lampa automatski preuzima i LED upozoravajuće trepti.

Tehničke specifikacije

Halogena sijalica 100 W 24V G 6.35
Potrošnja energije: 100 W
Životni vek sijalice: 2,000 h at 22.8 V
Intenzitet svetla: 100,000 luksa sa udaljenosti od 1 m.
Temperatura boje: 4,200 K +/- 5%
Prečnik osvetljenog polja: od 100 do 180 mm.
Spoljašnji prečnik reflektora: 400 mm.
Boja: bela RAL 7035
Regulative: IEC 60601-2-41 93/42/EEC, EMC 89/336CEE
Težina: 34 Kg. (verzija na pokretnom stalku)
Napajanje: 230/24 V - 50 Hz. (110 V na zahtev)

CE

Code	D400 Svetla sa jednom sijalicom
30701	Svetlo na pokretnom stalku
30702	Svetlo na pokretnom stalku sa bat. grupom i auto. punjačem
30711	Zidno svetlo
30721	Plafonsko svetlo
30731	Rezervna halogena sijalica 100 W, 24 V
30732	Rezervna ručka sa mogućnošću autoklavliranja za svetlo sa jednom sijalicom
30728	LE - DLE – automatski sistem za uključivanje lampe

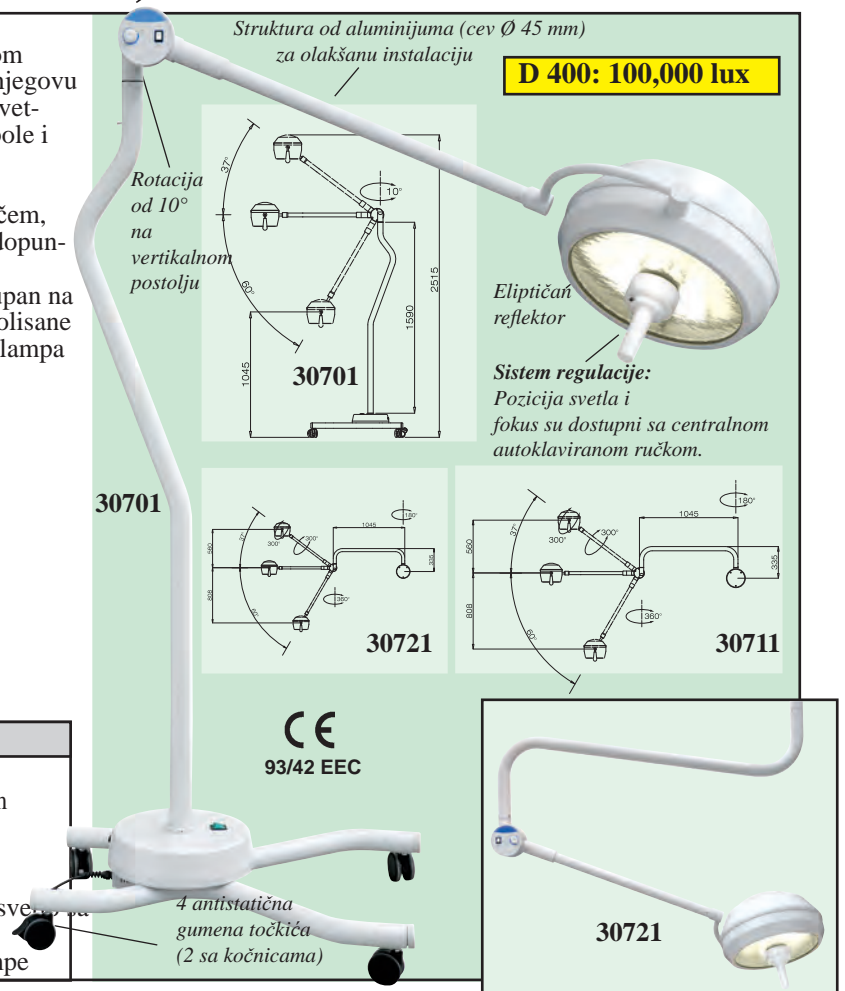

Reflektor sa 3 halogene sijalice – 50,000 lux-a

SVETLO sa tri 25 W – 12 V halogene sijalice

Višestruki svetlosni fontovi i parabolični luk sračunat za svaku parabolu kako bi se izbeglo stvaranje senki. Osetljivo mehaničko kretanje omogućava lako pozicioniranje i podešavanje.

Praktična ručka koja se može sterilizovati omogućava fokusiranje svetlosnog zraka. Ne zahteva periodično održavanje.

Zamena sijalice (vek 3,000 sati) je veoma lako.

Baterijska grupa sa automatskim punjačem:

Svetlo je dostupno sa baterijskom grupom. Olovna baterija, bez potrebe za održavanjem, samostalan rad 1 sat, vreme dopunjavanja je 6 sati.

Tehničke specifikacije

Intenzitet svetla: 50,000 luksa sa udaljenosti od 1 m
Prečnik reflektora: 400 mm
Podesiva veličina svetlosnog polja od 84-160 mm
Sijalice: 3x25 W – 12 V halogene – vek 3000 h
Temperatura boje: 4.000° K +/- 5%
Napajanje: 230/12V - 50 Hz (110 V na zahtev)
Regulative: IEC 60601-1, IEC 60601-2-41 - MDD 93/42/EEC
Napravljeno u Italiji. Garancija: 12 meseci

Code	Svetlo koje ne pravi senke sa 3 halogene sijalice
30703	Svetlo na pokretnom stalku
30704	Svetlo na pokretnom stalku sa baterijskom grupom i automatskim punjačem
30713	Zidno svetlo
30723	Plafonsko svetlo
30735	Rezervna halogena sijalica 25 W, 12V
30734	Rezervna ručka za svetlo sa 3 sijalice, sa mogućnošću autoklavliranja

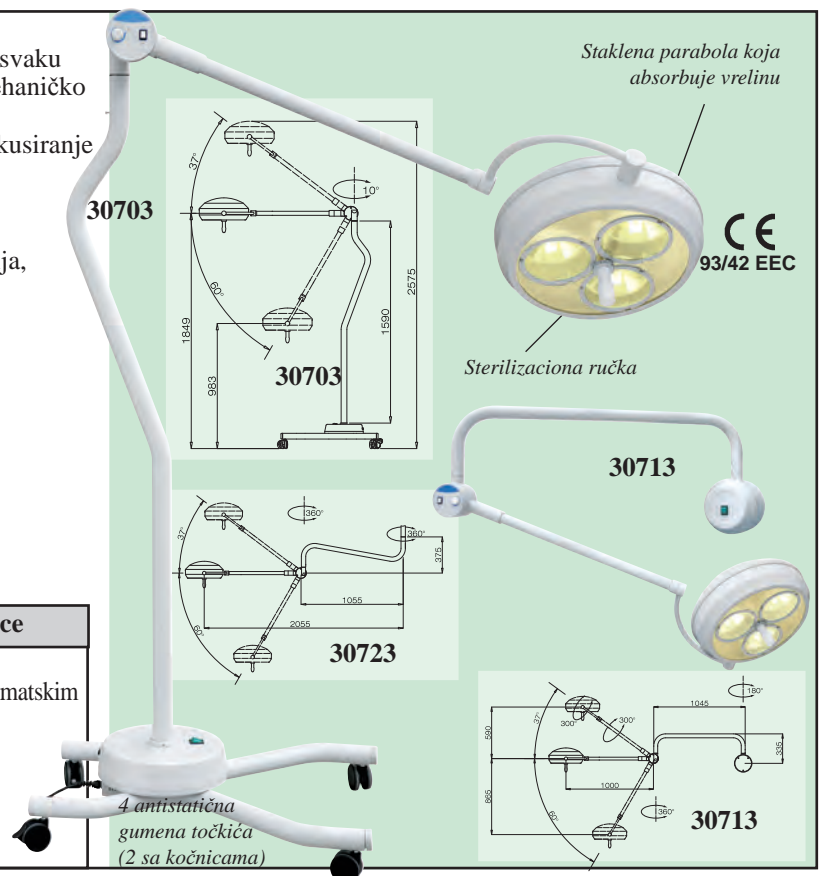

Saturno operativna lampa za malu hirurgiju – 40,000 lux-a

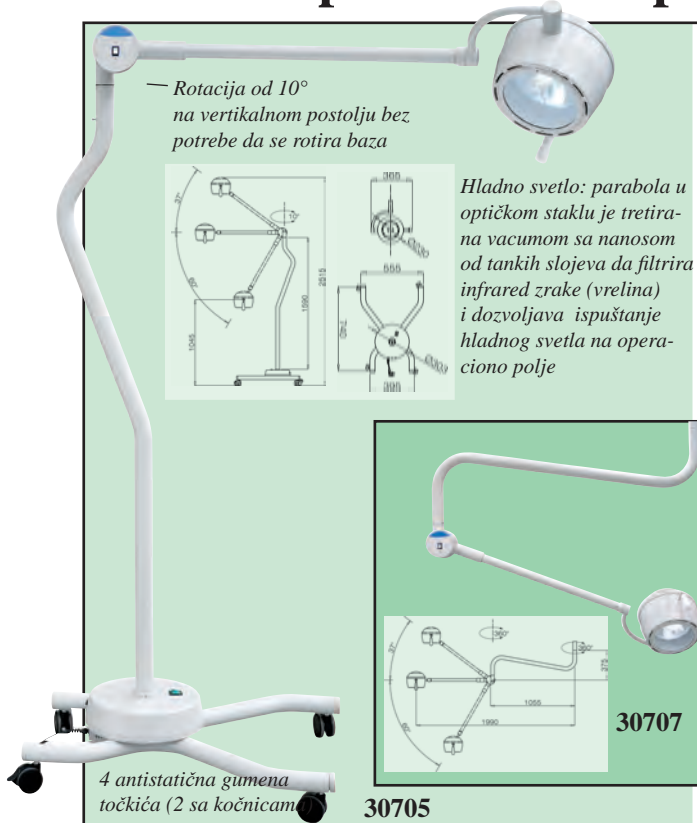

MANJA HIRURŠKA LAMPA, MODEL SATURNO

SATURNO je tip lampe koja pravi manju senku, pogodna je za manje hirurške sale i sobe za prvu pomoć. Dostupna je u tri verzije: pokretna na stalku, zidna ili plafonska.

- Svetlosni snop se proizvodi od 75 W 12V halogene sijalice.
- Parabola od vakuumski obrađenog stakla, eliminiše 98% infracrvenih zraka, omogućavajući hladno svetlo.
- Toplota se rasipa kroz aluminijumski reflektor.
- Filter koji štiti staklo omogućava temperaturu boje od 4,000 K
- Luk u obliku parabole omogućava manje senke i dublje svetlo, pa nije potrebno podešavanje.

Tehničke specifikacije

Intenzitet svetla na udaljenosti od 1m	lux	40.000
Temperatura svetla emitovane energije	K°	3.500 ± 5%
Halogena sijalica 75W 12V G.6.35	No.	1
Potrošnja	W	1 x 75W
Prosečan radni vek lampe halogene sijalice na približno 12V	h. ± 10%	1.500
CRI (indeks svetlosne izloženosti)	Ra	94
Svetlosno polje gde osvetljenje dostiže 10% Ec-a (d10)	Ø mm.	150
Dubina osvetljenja (L1+L2) na 20%	mm.	1.280
Može se fokusirati sa udaljenosti od-do	cm.	78 - 150
Apsorpcija infracrvenih zraka	%	98
Kompletna emitovana energija Ec	W/m²	190
Emitovana UV energija sa talasnom duž. manjom od 400 nm	W/m²	1.9
Prečnik svetlosnog tela	mm	230
Prečnik staklene parabole	mm	160
Korisna svetlosna površina kupole	cm²	200
Ručica koja se može sterilizovati	No.	1
Boja	RAL	7035
Težina (plafonska, pokretna, zidna)	Kg.	26 - 31 - 22
Snaga	V	230 (110 na zahtev)
Minimalna visina sobe (plafonska verzija)	mm	2,700

Standardi:

IEC 60601-2-41, MDD 93/42 CEE, medicinsko sredstvo I klase

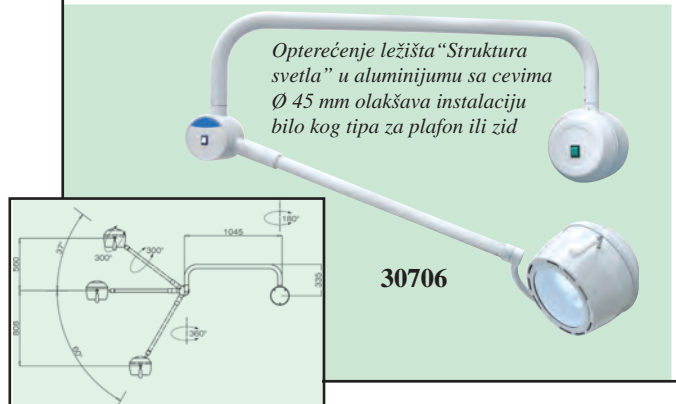

Code	Saturno svetla
30705	Saturno svetlo - mobilni stalak
30709	Saturno svetlo - mobilni stalak sa baterijskom grupom i automatskim punjačem - nezavisnost od 1 sata
30706	Saturno svetlo - zidno
30707	Saturno svetlo - plafonsko
30708	Sferna halogena sijalica 75W - 12V - G 6.35
30734	Baterijska grupa je, na zahtev, dostupna za sve modele Rezervna autoklavirajuća ručka za Saturno

Tip polar svetla – 40,000 lux-a

Code 30700 POLAR SVETLO – na pokretnom stalku Tip lampe sa hladnim i dubokim svetlom i halogenom sijalicom 50 W 24 V

Zrak svetla proizvodi halogena sijalica 50 W 24 V, koja se nalazi unutar fino obrađene, staklene parabole sa tankim slojem za filtriranje infracrvenih zraka. Ovaj filter omogućava dobijanje „hladnog svetla“. Ostali dostupni sistemi : zidni, stoni, šinski.

Code 30730 REZERVNA SIJALICA ZA POLAR SVETLO

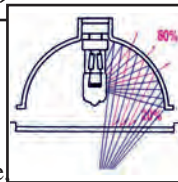

Tehničke specifikacije

Potrošnja snage: 50 W - 24 V
Trajnost sijalice: 1,500 sati
Intenzitet svetla: 40,000 luxa na 50 cm, 25,000 luxa na 1m
Temperatura boje: 4000°K +/- 5% na 1 m
Osvetljeno vidno polje na 50 cm: ø 200 mm
Spoljašnji prečnik reflektora: 230 mm
Norme: CEI 62-5, IEC 601-1
CE, 93/42/EEC, IMQ
Napon: 230V - 50 Hz - 50 VA
Težina: 12 kg
Napravljeno u Italiji.

CE
93/42

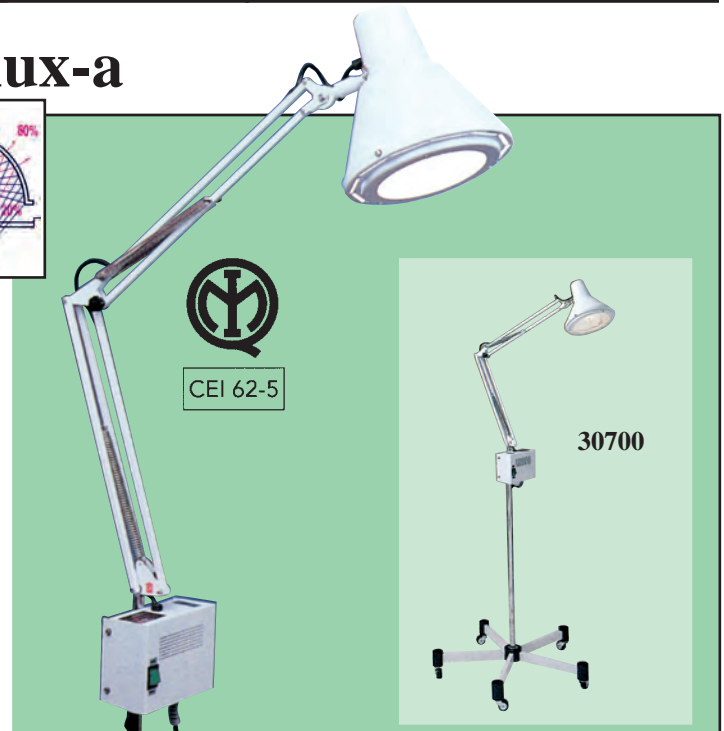

Halogena i fluorescentna svetla

40.000 LUX



Code 30747 SOLESUD 2, model na pokretnom stalku

Halogena lampa sa dve sijalice jačine ukupno 40.000 lux-a, sa zglobno veza-nom pokretnom rukom.

Code 30748 SOLESUD 2, zidni model

Pogodna za ginekologiju, pregled i za iznad uzglavlja kreveta. Ova lampa je aluminijumski reflektor sa dve halogene, dihronične sijalice 20 W 12 V, i obrađenim staklom za zaštitu od infra-crvenih zraka. Glava lampe je u potpunosti zaštićena od prljavštine i prskanja tečnosti. Ručka je pogodna za mehaničko pokretanje lampe u željeni položaj. Obe sijalice se pale istovremeno, tako da u slučaju kvara jedne, druga osigurava svetlo i dalje. Svetlosni zrak prečnika od 180 mm na udaljenosti od 50 cm obezbeđuje precizne i pouzdane preglede. Osnova sa 5 rotirajućih točkića i 900 mm visine.

Code 30765 SOLESUD REZERVNA SIJALICA - 50 W

Code 30769 REZERVNI STALAK

Code 30764 SOLESUD 2 REZERVNA SIJALICA - 20 W

30.000 LUX

CE
73/23

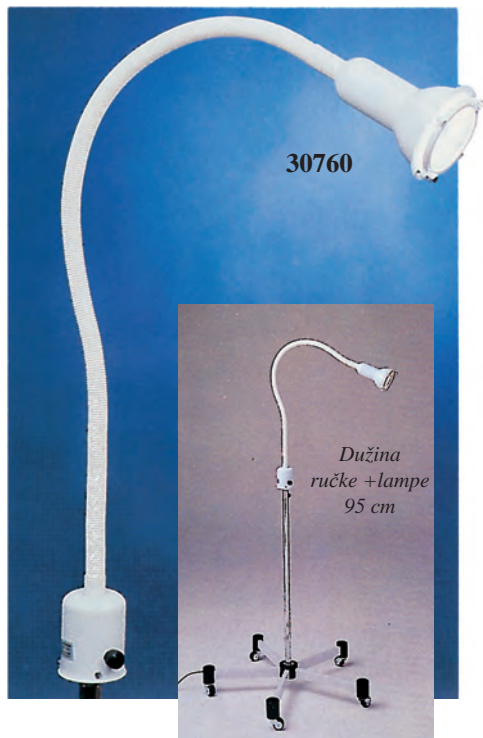

Code 30760 SIMPLEX, model na pokretnom stalku

Halogena lampa za pregled, sa fleksibilnom ručicom

Code 30761 SIMPLEX, zidni model

Code 30762 SIMPLEX, stoni model sa klemama

Ekonomično rešenje za potrebe ambulatornog pregleda. Ova lampa je opremljena halogenom dihroničnom sijalicom od 35 W 12 V, smeštenoj unutar aluminijumskog reflektora i zaštićenom temperovanim staklom.

Zahvaljujući fleksibilnoj dršci (700 mm dužine), savija se gde god je to potrebno, bez zaklanjanja pogleda korisnika. Postavljena na stalku sa 5 točkića, za lakšu pokretljivost.

Proizvodi svetlosni intenzitet od: 30,000 luxa na 50 cm. Načinjeno u Italiji.

Code 30766 SIMPLEX REZERVNA SIJALICA - 35 W

Code 30768 REZERVNI STALAK

CE
93/42



Code 30740 SOLENORD, model na pokretnom stalku

Uveličavajuća lupa sa hladnim, fluorescentnim svetlom od 3 dioptrije.

Code 30741 SOLENORD, zidni model

Predlaže se za dermatologiju, ovaj model je opremljen biconvexnim uveličavajućim sočivom prečnika 120 mm, unutar optičkog stakla. Hladno fluorescentno svetlo omogućava produženu upotrebu.

Zaštita izvora svetlosti je od pleksiglasa. Zahvaljujući podešavajućoj ručici sa federom i stalku na 5 točkića, lako joj se može promeniti mesto kad god je to potrebno. Fluorescentna kružnica 230 V. Ovo svetlo je odobreno od IMQ-a, najvažnijeg italijanskog sertifikacionog tela.

Napravljeno u Italiji.

Code 30767 REZERVNA FLUORESCENTNA LAMPA - 22 W

Code 30769 REZERVNI STALAK

Code 30771 REZERVNI ŠTIT OD PLEKSIGLASA

Model	SOLESUD 2	SIMPLEX	SOLENORD
Tip svetla	halogena	halogena	fluorescentna
Potrošnja (W)	2 x 20	35	22
Radni vek sijalice (sati)	5,000	5,000	6,000
Intenzitet svetla na 50 cm (lux)	40,000	20,000	550
Intenzitet svetla na 1 m (lux)	8,000	4,500	275
Temperatura boje +/- 5% at 1 m (K)	3,000	3,000	4,550
Veličina svetlosnog polja na 50 cm (ø mm)	180	100	-
Prigušenost	da	ne	ne
Spoljašnji prečnik reflektora (ø mm)	140	105	230
Povećanje temperature na 1 m. (°C)	2	1	0
Boja	bela	bela	bela
Norme	IEC 601-1	IEC 598-1	IEC 601-1
Znakovi	CE93/42	CE73/23/EEC	CE93/42 - IMQ
Težina (kg)	6	5	7
Radna voltaža V-Hz	230 - 50/60	230 - 50/60	230 - 50
Podešavanje visine na osnovi sa točkićima: približan min. i maks. u cm	60-180	60-180	60-180

FIKSNI SISTEMI

SOLENORD, SOLESUD 2, SIMPLEX i POLAR su uglavnom obezbeđeni na stalku sa 5 točkića. Na zahtev ih možemo obezbediti povezane na zid, sto ili šinu.

